



РЕЛЕ ДАВЛЕНИЯ ТИП РД-М

РЕЛЕ ДАВЛЕНИЯ ТИП РД-М

Примечание: Производитель постоянно работает над улучшением дизайна и повышением качества приборов, поэтому оставляет за собой право исправлять и дополнять указанную ниже информацию.

ОБЩИЕ СВЕДЕНИЯ:

Чувствительный элемент – мембранного типа. Высокое давление, долговечность, компактные размеры - это не полный список преимуществ. Они имеют специальную конструкцию, которая исключает возможность образования утечек, основным недостатком поршневых реле. Точки срабатывания (диапазон) являются настраиваемыми, полный диапазон данной серии, включая все модификации: 0,35...420 бар

Реле давления РД-М предназначены для контроля и регулирования давления газообразных и жидких сред, в том числе хладонов R12, R22, R134a. Отличаются малым размером и компактным дизайном. Применяются в бойлерных, котельных, тепловых пунктах, системах пожаротушения, компрессорных.

Прибор относится к не восстанавливаемым, не ремонтируемым изделиям.

ТЕХНИЧЕСКИЕ ХАРАКТЕРИСТИКИ

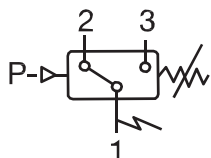

Контактная группа:

Микропереключатель SPDT

Клеммы 1-3: контакты замыкаются при повышении давления

Клеммы 1-2: контакты размыкаются при повышении давления

Температура окр. среды: -25...+80 °С

Степень защиты: IP65

Параметры контактов:

AC 220V 3A 500W

Погрешность на воспроизводимость: ≤2%

Температура изм. среды: 0...80 °С

Вибрация: 40m/s²

Долговечность: 100'000 срабатываний

Вес: 0.23 кг

Резьба присоединения: G ¼ (нар)

Дифференциал (гистерезис) фиксированный

Модель	Настраиваемый диапазон, Бар	Дифференциал, Бар	Макс. Давление, Бар	Материал чувствительно элемента
2	0,35...1,7	0,15...0,3	35	нерж. сталь + витон
5	1...5	0,35...0,7	600	
10	3,5...10	0,7...1,4	600	
50	10...45	2,7...4	600	
120	35...120	8...14	600	
240	70...240	19...30	600	
420	170...420	36...50	600	

ИНСТРУКЦИЯ ПО МОНТАЖУ И НАСТРОЙКИ ТОЧЕК СРАБАТЫВАНИЯ:

Используйте винт настройки диапазона для установки верхней или нижней точки срабатывания по шкале для прибора с фиксированным дифференциалом. Дифференциал является не настраиваемым и его значение приведено в таблице.

При повороте регулировочного винта настройки диапазона против часовой стрелки, мы перемещаем обе точки срабатывания вверх. Для того чтобы точно установить значения точек срабатывания необходимо использовать манометр. Можно производить настройку реле давления не останавливая работу производственной линии. Винт

настройки диапазона имеет фиксатор (его нужно открутить, для настройки диапазона); винт можно опломбировать, чтобы избежать непредвиденной настройки приборов. Точки срабатывания реле давления должны быть во 2/3 шкалы. Не превышайте заданные технические параметры прибора. Резьба на электрическом разъеме: M18x1,5. Возможна установка на улице. Если температура измеряемой среды (пример пар) выше заданной технической характеристике, используйте охладитель.

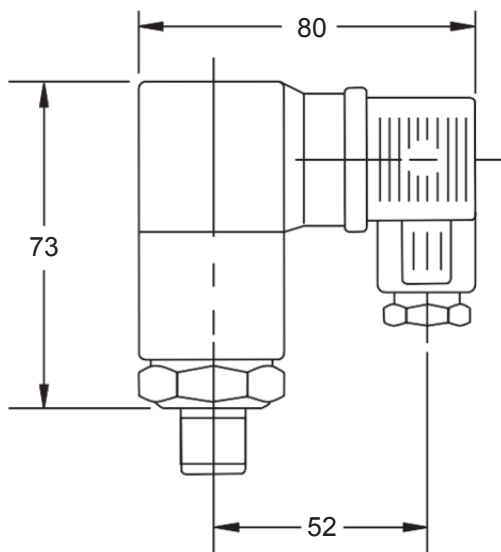

Пример оформления заказа.

Тип прибора, марка: РД-М.

Модель: 2; 5; 10; 50; 120; 240; 420.

Настраиваемый диапазон:

0,35...1,7; 1...5; 3,5...10; 10...45; 35...120; 70...240;
170...420 бар (x0,1 МПа).

Электрическое присоединение:

DIN разъем – стандарт, в коде заказа не указываем.

Резьба присоединения:

G $\frac{1}{4}$ (нар). Возможны другие резьбовые соединения.

Примеры:

РД-М-2 (0,35...1,7 бар) G $\frac{1}{4}$ (нар)

РД-М-10 (3,5...10 бар) G $\frac{1}{4}$ (нар)

РД-М-50 (10...45 бар) G $\frac{1}{2}$ (нар)

РД-М-420 (170...420 бар) G $\frac{1}{4}$ (нар)